

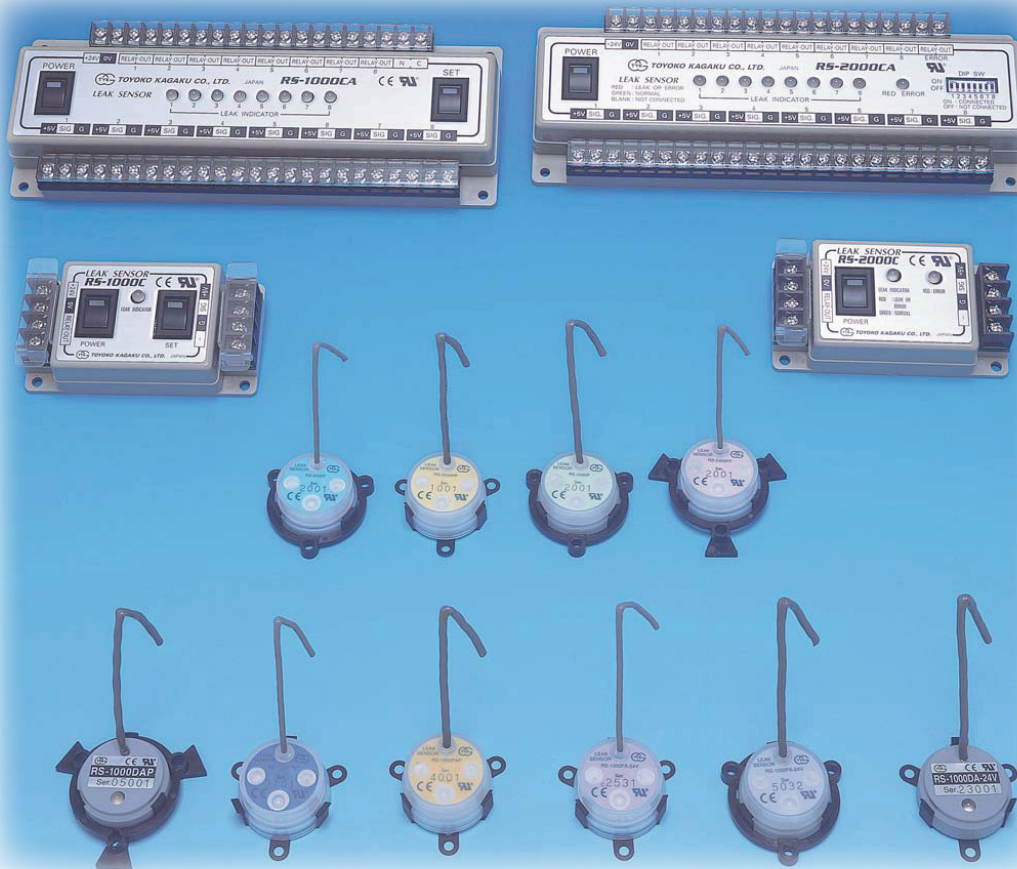

Vätskelarm / Läckagelarm för alla typer av vätskor

www.processcenter.se



Ny generation av läckagelarm för alla typer av vätskor.

Läckagelarm serie RS-1000 används i utrymmen som normalt är torra t.ex. serverrum, arkiv, kulvertar, bibliotek, pumpstationer, vid producerande maskiner samt liknande applikationer.

Med ny teknik fungerar RS-1000 för alla typer av vätskor, kemikalier och oljor.

Serie RS-1000 finns som fristående enheter för direkt anslutning till styrsystem eller till DUC enheter.

RS-1000 kan även anslutas till reläenhet RS-1000C för direkt styrning av exempelvis pumpar, siren eller liknande enheter.

• Mycket enkel installation	• Larmar vid 2 mm vätska
• Kostnadseffektiv lösning	• Tydlig indikering
• Ingen kalibrering krävs	• Enkel rengöring efter larm
• Modern teknologi	• Kabelbrottsövervakning





Vätskelarm / Läckagelarm för alla typer av vätskor

www.processcenter.se

Teknisk information sensorer För anslutning till styrsystem, DUC eller liknande

Modell:	RS-1000PAP	RS-1500PAP
Matningsspänning:	5 till 24 VDC \pm 5%	
Strömförbrukning:	20 mA	
Indikering:	Röd: Läckage/ detektering av vätska	Grön: Normal drift
Utgångar:	2 st Transistorutg. NPN , 50 mA	1 st PNP, 50mA
Temperaturområde:	-10 till +60° C	
Material: Givare	PP	PP
Kabel	HT-PVC	HT-PVC
Indikering	Ingjuten i epoxy	
Skyddklass	IP67	
Vikt:	45g	45g

RS1000PAP

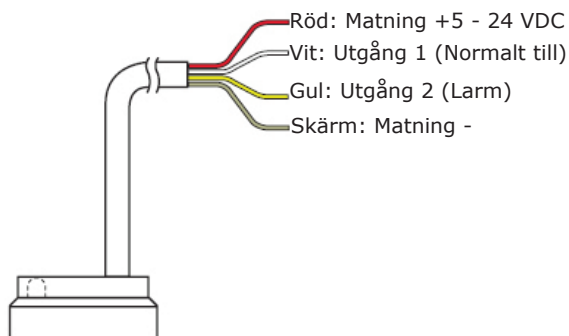

RS1500PAP

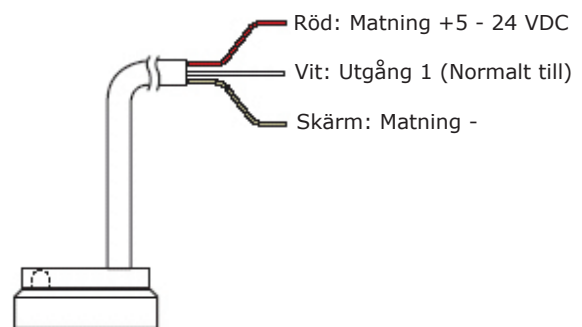

Indikering
Grön: Normal
Röd: Larm

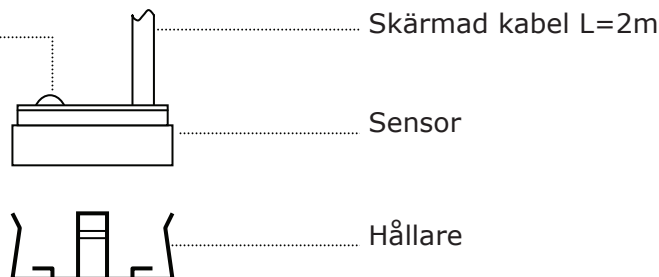

Vätskelarm / Läckagelarm för alla typer av vätskor

www.processcenter.se

Teknisk information sensorer

För anslutning till kontrollenhet RS-1000Cx

Modell:	RS-1000PP	RS-1000FP
Matningsspänning:	5 VDC \pm 5%	
Strömförbrukning:	<20 mA	
Indikering:	Röd: Läckage/ detektering av vätska	Grön: Normal drift
Kontrollenhet:	RS-1000C eller RS-1000CA	
Temperaturområde:	-10 till +60° C	
Material: Givare	PP	PFA
Kabel	HT-PVC	FEP
Indikering	Ingjuten i epoxy	
Skyddklass	IP67	
Vikt:	55g	55g

Teknisk information

Kontrollenhet RS-1000Cx

Modell:	RS-1000C	RS-1000CA
Matningsspänning:	24 VDC \pm 10% eller matningsdon 220VAC	
Strömförbrukning:	<200 mA	
Indikering:	Röd: Läckage/ detektering av vätska	Grön: Normal drift
Reläutgång	1 utgång, 1 A , resistiv last	8 individuella utgångar, 1A, resistiv last
Antal sensorer:	Upp till 10 st	Upp till 8 st
Temperaturområde:	-10 till +60° C	
Material:	ABS	
Vikt:	90g	300g

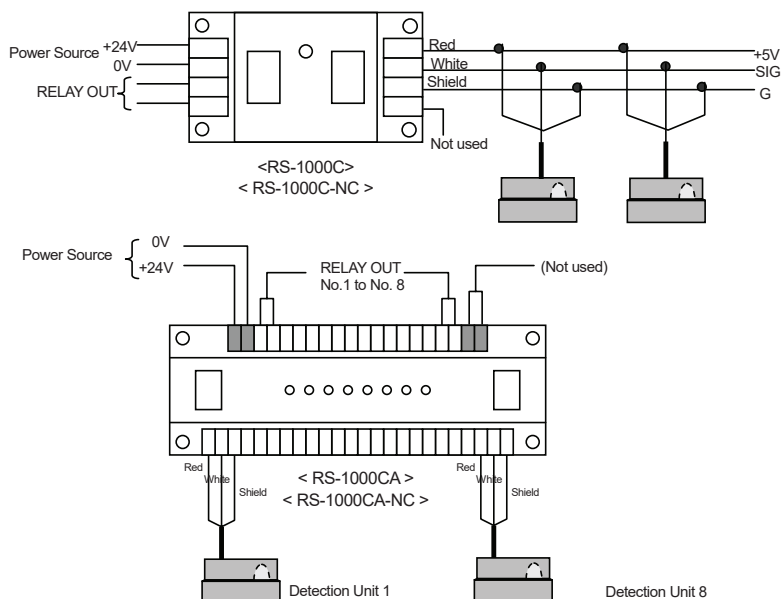



Vätskelarm / Läckagelarm för alla typer av vätskor

www.processcenter.se

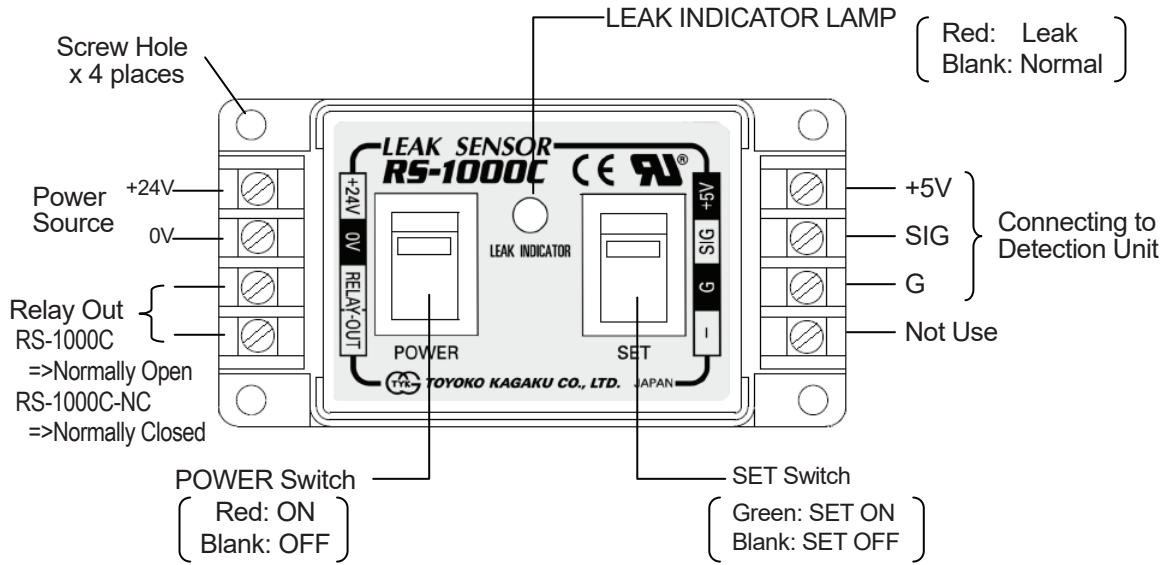

(2) RS-1000CA / RS-1000CA-NC (Discriminative Multi-Sensing)

